

APLICACIÓ DE LA TEORIA DE JOCS A L'ANÀLISI DE LA POLÍTICA ENVERS ELS IMMIGRANTS ESTRANGERS

Xavier Torrents

UN JOC D'INTERACCIÓ ENTRE GOVERN, SINDICATS I EMPRESARIS

A continuació es planteja l'anàlisi de la situació dels immigrants estrangers mitjançant la teoria de jocs. Aquesta anàlisi es fa emprant un joc d'interacció entre tres jugadors que es consideren decisius per entendre la situació en què es troben els immigrants a l'Estat espanyol.

En primer lloc, cal precisar quins són els tres jugadors:

El govern de l'Estat, pel seu paper de regulador, en particular, de la situació jurídica dels immigrants estrangers a Espanya. Les Corts Generals, però sobretot el Govern (tenint en compte que el govern espanyol ha gaudit durant diverses legislatures de majoria absoluta en el Congrés de Diputats), estableixen la regulació jurídica i pretenen modificar la situació que es dona *de facto* a la realitat.

Els sindicats de treballadors, perquè a Espanya han estat qui han iniciat i, fins i tot, encapçalat les demandes i reivindicacions dels estrangers. Sota aquest jugador podríem englobar, també, les associacions i organitzacions com el CITE, SOS Racisme, l'Associació Pro-Drets Humans o associacions interculturals formades per immigrants i/o autòctons.

Tot i que d'haver-n'hi, n'hi ha de matisos entre els sindicats i les diverses organitzacions no governamentals, les diferències no són rellevants per aquesta anàlisi i donades les limitacions del model formal de la teoria de jocs, les englobarem totes sota un mateix jugador.

Els empresaris, perquè juguen una funció decisiva en el cas dels estrangers, ja que la causa principal de la immigració a Espanya -sobretot del Tercer món- està

referida a la qüestió socioeconòmica, en concret, a la temàtica laboral. Sigui quina sigui la decisió o conducta dels empresaris al respecte, aquests influiran en la situació dels immigrants estrangers.

S'han assenyalat els que, al meu entendre, són els tres jugadors cabdals a l'hora d'influir en la situació dels immigrants estrangers. La no consideració com a un jugador decisiu del propi col·lectiu d'immigrants estrangers no és un oblit imperdonable. És una decisió meditada. Òbviament, els treballadors estrangers tenen una ordenació de preferències -per cert, força nítida. Això no implica, però, de cap de les maneres que aquestes preferències i les conseqüents estratègies, siguin tingudes en compte directament o, si més no, siguin decisives en el joc (a la realitat).

Es parteix del supòsit, doncs que les estratègies dels immigrants tenen una baixa incidència real en la seva pròpia situació jurídica al país i el seu estatus. És clar, aquest supòsit no seria plantejable en països, com ara França o Alemanya. Però a Espanya, es donen dues condicions que no permeten fer dels immigrants estrangers un jugador influent:

El baix nombre d'immigrants estrangers, fet que donada la seva ubicació -la dels treballadors del Tercer Món- en l'estructura social, provoca que tinguin molt poc pes social

Es tracta fonamentalment d'una primera generació que encara no ha generat ni pràcticament no ha formulat un associacionisme específic d'immigrants, com succeeix a altres països. O més ben dit, tot i que d'existir existeixen ja associacions d'aquest tipus, el seu grau d'influència és menor. En el cas de Catalunya, observem que qui porta "la veu cantant" en aquesta qüestió, són organitzacions com SOS Racisme, El CITE o Catalunya Solidària.

La conjugació d'ambdues característiques fa que, per una part, els immigrants estrangers canalitzin avui dia les seves reivindicacions a través dels sindicats i organitzacions no governamentals antiracistes i de solidaritat, i, per altra part, que el poc associacionisme propi que hi ha encara va en certa manera a remolc de les organitzacions citades anteriorment.

Concloent, en el joc d'interacció sobre la situació dels treballadors estrangers a Espanya, hi participen tres jugadors: el govern, els sindicats i la patronal. Les opcions d'aquests jugadors són les següents:

El govern de l'Estat pot implantar un sistema de contingent anual d'entrada restrictiva d'immigrants, o bé, legalitzar els estrangers.

Els sindicats poden o bé defensar els drets i les reivindicacions de tots els treballadors sense fer distincions entre si tenen la nacionalitat jurídica espanyola o són estrangers (o si són legals o clandestins), o bé, defensar només els treballadors legals. En realitat, els sindicats no tenen com a opció defensar o no els immigrants estrangers, sinó defensar o no els immigrants estrangers

clandestins, perquè els immigrants estrangers legals són treballadors que gaudeixen jurídicament dels mateixos drets.

Un cop vistes les opcions, cal plantejar quines són les preferències de cadascun dels tres jugadors. Per les declaracions fetes i les accions quotidianes desenvolupades pels diferents jugadors, suposem els següents criteris:

- El govern de l'Estat prefereix, en ordre lexicogràfic en primer lloc, poder establir un sistema de contingent de treballadors estrangers donada la taxa d'atur existent al país; en segon lloc, que els empresaris maximitzin els seus beneficis amb un abaratiment dels salaris -o com a mínim, amb la contenció dels salaris-; en tercer lloc, que els sindicats defensin només els drets dels treballadors legals.
- Els sindicats prefereixen, lexicogràficament, en primer lloc, que els empresaris regularitzin la situació de tots els treballadors que tenen en plantilla; com a segona preferència, que el govern de l'Estat legalitzi la situació dels treballadors estrangers; per últim, tot això millor si ells defensen també els treballadors estrangers.
- Els empresaris, lexicogràficament, tenen com a primera preferència, maximitzar els beneficis mitjançant mà d'obra barata; en segon lloc, que l'Estat estableixi un contingent d'immigrants estrangers; que els sindicats defensin els drets laborals només dels treballadors legals.

D'aquesta manera, s'obtenen els següents esquemes:

PREFERÈNCIES DEL GOVERN DE L'ESTAT

Estat	sindicats	empresaris	valor ordinal
c	n	i	8
c	t	i	7
c	n	r	6
c	t	r	5
l	n	i	4
l	t	i	3
l	n	r	2
l	t	r	1

PREFERÈNCIES DELS SINDICATS

Estat	sindicats	empresaris	valor ordinal
l	t	r	8
l	n	r	7
c	t	r	6
c	n	r	5
l	t	i	4
l	n	i	3
c	t	i	2
c	n	i	1

PREFERÈNCIES DELS EMPRESARIS

Estat	sindicats	empresaris	valor ordinal
c	n	i	8
c	t	i	7
l	n	i	6
l	t	i	5
c	n	r	4
c	t	r	3
l	n	r	2
l	t	r	1

OPCIONS DEL GOVERN DE L'ESTAT

c: establir un sistema de contingent de treballadors estrangers
 l: legalitzar els treballadors estrangers

OPCIONS DELS SINDICATS DE TREBALLADORS

t: defensar els drets laborals de tots els treballadors
 n: defensar els drets laborals només dels treballadors legals

OPCIONS DELS EMPRESARIS

r: tenir en plantilla només treballadors en situació legal
 i: maximitzar beneficis mitjançant mà d'obra barata

La interacció entre els tres jugadors es reflecteix a la figura següent, on en cada una de les tres dimensions se situen les opcions de cadascun dels jugadors.

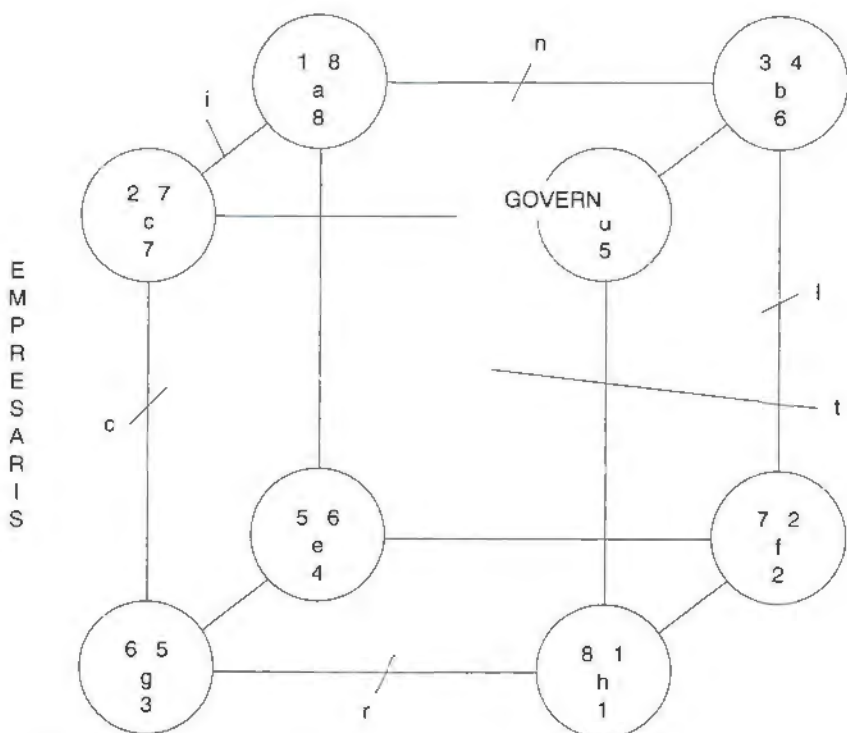

MANERA DE LLEGIR LA FIGURA

El govern de l'Estat es mou al llarg; si tria *c*, se situa a la superfície esquerra del cub, i si tria *l*, a la superfície dreta. Els sindicats es mouen a l'ample; si trien *t*, se situen a la superfície anterior, i si elegeixen *i*, a la superfície posterior. Els empresaris es mouen de baix a dalt; si elegeixen *i* se situen a la superfície superior, i si trien *r*, a la superfície inferior.

En cada bola, el número situat a la dreta indica el valor ordinal d'aquesta combinació de preferències pel govern de l'Estat, d'acord amb les ordenacions de preferències abans exposades; el número situat a l'esquerra indica el valor ordinal pels sindicats; i el número situat a sota indica el valor ordinal pels empresaris.

ANÀLISI DE LA FIGURA

BOLA B

Fins a l'1 de juliol de 1985, quan va ser aprovada la Llei Orgànica de Drets i Llibertats dels Estrangers, coneguda popularment com a llei d'Estrangeria, la situació de la immigració estrangera a Espanya estava condicionada

fonamentalment per un joc a dos (entre sindicats i empresaris). I, anys abans, fins i tot podríem qüestionar si existia realment un joc.

En altres paraules, el fenomen social de la immigració estrangera és recent al nostre país i, per tant, fins que Espanya no ha passat de ser un Estat generador d'emigrants a un Estat receptor 'immigrants la problemàtica com a tal no existia, tenia una incidència social molt menor o, simplement, no era visible. És per tot això, que la realitat anterior a 1985 la podem encabir en la bola B de la figura (3, 4, 6).

El govern no tenia cap posició al respecte perquè no era una qüestió prioritària o, com a mínim, tolerava la situació amb una actitud de *laissez-faire*.

Els sindicats, com que encara la qüestió dels treballadors immigrants no havia entrat en la seva agenda, es trobaven en una posició de defensar només els treballadors legals, és a dir, no tenien en la seva acció mesures encaminades a resoldre el que posteriorment esdevindria una problemàtica social. Només cal recordar que no serà fins els dies 28 i 29 de novembre de 1987 quan es celebrin les Primeres Jornades sobre Treballadors Estrangers organitzades pel CITE.

Pel que fa als empresaris, el seu objectiu era maximitzar els seus beneficis mitjançant mà d'obra barata. Conseqüentment, a mesura que s'anava incrementant la població d'immigrants l'anava absorbint per aquelles tasques i feines que els era d'utilitat.

BOLA D

Lògicament, quan es va començar a percebre que Espanya havia passat de ser un país d'emigració a un país d'immigració, les coses van començar a canviar. Una primera modificació de l'escenari va ser l'entrada en el joc del govern de l'Estat. Així doncs, s'inicia pròpiament la interacció entre tres jugadors analitzada en la figura abans exposada, situant-se, en el moment de l'aprovació de la llei d'Estrangeria, en la bola D (4, 3, 5).

El govern de l'Estat va intervenir en l'assumpte amb l'aprovació el 1985 de la llei d'Estrangeria, seguida del seu Reglament del 26 de maig de 1986. Posteriorment, l'Executiu espanyol va obrir un procés de regulació que pretenia legalitzar tots els estrangers que vivien i treballaven a l'Estat espanyol i no disposaven de documentació per a fer-ho; un procés que va finalitzar el 10 de Desembre de 1991.

A l'ensems, els sindicats van començar també a preocupar-se, no només de paraula, sinó amb accions i reivindicacions, de la problemàtica social dels treballadors estrangers. Van adoptar llavors el que seria la seva estratègia dominant en el joc: defensar els drets laborals de tots els treballadors, siguin ciutadans espanyols o estrangers, legals o il·legals. Amb aquesta decisió sindical, òbviament es va passar de la bola B a la bola D; els sindicats en sortien guanyant havent canviat de posició.

BOLA C

La situació abans descrita va perdurar de 1985 fins a 1991, però era una situació clarament inestable: el govern guanyava posicions en el joc si canviava la seva opció i adoptava, finalment, el que era la seva estratègia dominant: establir un contingent d'entrada d'immigrants estrangers.

Això és exactament el que va succeir durant l'any 1992. Van començar a emetre's declaracions per part del govern que insinuaven la imminent entrada en vigor d'un sistema de contingents permetre l'entrada d'immigrants estrangers al territori espanyol. I, efectivament, així va esdevenir. Es va establir per primera vegada un contingent limitat de treballadors estrangers que podien entrar durant un any.

BOLA G

A la realitat descrita a la bola C es dona una situació d'equilibri, on tots els tres jugadors adopten les seves estratègies dominants. Ara bé, l'equilibri assolit, tot i ser nítidament satisfactori per al govern i els empresaris, situa els sindicats en al seva preferència -recordem, amb valor només ordinal- el número 2.

Donat que la realitat és molt més complexa que la descripció formal, hem de tenir en compte un factor clau que farà canviar segurament la situació durant el 1993: la crisi econòmica. L'elevat índex d'atur i la recessió econòmica que s'està vivint, indiquen que els empresaris tot i sortir teòricament perdent, estan canviant la seva posició i portant el joc a la bola G (6,5,3). Ho testimonien dos factors. Per una part, el fet que el contingent establert pel govern per la contractació d'estrangers no s'ha cobert. El que ha succeït és que feines que abans eren rebutjades per treballadors "autòctons" ara s'estan acceptant com a mal menor en temps de crisi. Això ha provocat que, *de facto*, els empresaris tinguin menys estrangers a les seves empreses. Per una altra part, es comencen a sentir declaracions d'empresaris, per exemple, els agrícoles, que aconsellen no agafar enguany treballadors estrangers per les tasques per realitzar; un fet inèdit fins ara.

BOLA E

Donades les circumstàncies, podem plantejar-nos si també canviarà l'actitud dels sindicats. És a dir, si donada la crisi econòmica el que faran és prioritzar la defensa dels drets laborals dels treballadors legals, deixant de banda o minoritzant l'efecte de la seva defensa actual dels treballadors estrangers.

Si això efectivament, es donés, llavors ens trobaríem en la bola E (5, 6, 4). Com es pot observar, amb el canvi, sortirien guanyant en les seves posicions tant el govern com els empresaris, però els sindicats en realitat hi sortirien perdent. Així doncs, cal preveure que govern i patronal exerciran fortes pressions perquè canviï l'actitud dels sindicats de defensar tots els treballadors, inclosos els immigrants estrangers.